

AMC Navigenio

Керівництво користувача

Зміст

1.	Призначенням та безпека	2
1.1	Відповідні каструлі та сковороди AMC	2
1.1.1	Navigenio як мобільна плита для приготування їжі	2
1.1.2	Navigenio як міні-духовка (функція накладення поверх ємності)	2
1.2	Запобігання пошкодженням	3
1.2.1	Запобігання зовнішньому тепловому пошкодженню	3
1.2.2	Запобігання пошкодженню та неналежному користуванню	3
1.3	Потенційна небезпека електричного струму	3
1.4	Потенційна небезпека нагрівання, ризик пожежі	3
1.5	Нагляд	4
2.	Конструкція і перше використання	4
2.1	Конструкція	4
2.2	Перше використання	4
2.2.1	Ручка керування та індикація режиму роботи у функції плити для приготування їжі	5
2.2.2	Ручка керування та індикація режиму роботи у функції накладення поверх ємності	5
3.	Функціонал	6
3.1	Navigenio як мобільна плита для приготування їжі	6
3.1.1	Приготування у звичайному режимі (ручне керування) Із Visiotherm	6
	Із Visiotherm та Audiotherm	6
3.1.2	Автоматичне приготування Planned cooking	7
3.2	Navigenio як міні-духовка (функція накладення поверх ємності)	7
3.2.1	Ручне ґратинування і запікання	7
3.2.2	Ґратинування та випікання з контрольованим часом	7
4.	Що робити, коли ...	8
5.	Navigenio і мобільний додаток	8
6.	Догляд та очищення	9
7.	Утилізація	9
8.	Технічні характеристики	9
9.	Служба підтримки клієнтів AMC	9

Мобільна плита Navigenio призначена виключно для правильного використання в домашніх умовах. Перед використанням Navigenio, уважно прочитайте керівництво користувача – особливо інформацію щодо правильного використання та безпеки. Збережіть керівництво користувача та передайте його наступним власникам.

Значення символів



Важливі інструкції з безпеки. Недотримання їх може призвести до травм або пошкоджень.



Неправильні умови експлуатації або неналежне використання.



Правильне використання та експлуатація



Корисна інформація для користувачів.



Поради щодо захисту навколишнього середовища, екології та економії.



Етапи процесу/роботи виділені стрілкою.

Термін дії

Це керівництво користувача стосується моделі Navigenio C0020. Під однією з ручок розташована табличка. Версія: 08/20

Сумісний з AMC Audiotherm

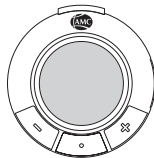

1. Призначення та безпека

Navigenio можна використовувати як мобільну плиту для приготування їжі різними способами у системі приготування їжі AMC. Navigenio можна використовувати як мобільну плиту для приготування їжі в звичайному та автоматичному режимах, а також для гратинування та випікання в режимі функції накладення поверх ємності.

1.1 Відповідні каструлі та сковороди AMC

1.1.1 Navigenio як мобільна плита

- Каструлі: 16, 20, and 24 см (макс. до 6.5 л)
- Сковороди: 20, 24, and 28 см
- Посуд Eurasia 24 and 28 см, 36 см wok
- 38 cm Oval Roaster (овальна жаровня), Oval Grill (овальний гриль), 28 cm Arondo Grill (гриль)

1.1.2 Navigenio як міні-духовка (функція накладення поверх ємності)

- Сковороди 20 and 24 см
- Сковороди HotPans 20 and 24 см
- Посуд Eurasia24 см

1.2 Запобігання пошкодженню

1.2.1 Запобігання зовнішньому тепловому пошкодженню

- Ніколи не ставте Navigenio на гарячу комфорку.
- Не використовуйте Navigenio неправильно протягом тривалого часу. Інакше захист від перегріву вимкне систему обігріву Navigenio.

1.2.2 Запобігання пошкодженню та неправильному використанню

- Не використовуйте склокерамічну поверхню як ріжучу поверхню.
- Не використовуйте гострі предмети на склокерамічній поверхні та уникайте точкових навантажень.
- На термочувливих поверхнях ставте Navigenio на підставку.
- Використовуйте лише стійкі поверхні та не носіть каструлі із собою на Navigenio.
- Ніколи не готуйте їжу безпосередньо на Navigenio, тільки використовуючи відповідні ємності.
- Перед приготуванням переконайтеся, що дно каструлі та склокерамічна поверхня чисті та сухі.
- Завжди належним чином очищайте Navigenio.
- Не використовуйте Navigenio для опалення приміщення.

1.3 Потенційна небезпека електричного струму

Прилад працює від електрики. Запобігайте ризику ураження електричним струмом:

- Підключайте прилад лише до джерела живлення з напругою, зазначеною на заводській табличці.
- Використовуйте тільки оригінальний з'єднувальний кабель. Необхідно використовувати подовжувачі такого ж типу. Негайно замініть пошкоджений кабель живлення.
- Кабель живлення не повинен стикатися з гарячою плитою або гарячим посудом.
- Негайно від'єднайте вилку від розетки, якщо склокерамічна поверхня пошкоджена або розбита.
- Пошкоджений прилад більше не можна використовувати. Зверніться до сервісного центру АМС.
- Заборонено будь-яке втручання в Navigenio.
- Виконувати ремонт можуть лише кваліфіковані фахівці, уповноважені Сервісним центром АМС.



1.4 Потенційна небезпека нагрівання, ризик пожежі

Navigenio нагрівається під час роботи. Запобігайте ризику опіків:

- Доторкайтеся лише до ручок Navigenio.

Запобігайте ризику пожежі:

- Після використання Navigenio у функції накладення поверх ємності, не кладіть його склокерамічну поверхню вниз.
- Завжди ставте каструлю на термостійку поверхню (або на кришку АМС) під час використання Navigenio у функції накладення поверх ємності.
- Гасіть їжу, яка загорілася в каструлі (напр., жир), з протипожежною ковдрою або кришкою від каструлі – ніколи не гасіть водою.



1.5 Нагляд

- Navigenio упакований у фольгу. Пакувальна фольга не повинна потрапляти до рук дітей: існує небезпека задихання.
- Процес приготування необхідно контролювати. Для контролю за процесом приготування за допомогою звукового моніторингу Audiotherm користувач повинен бути в межах його чутності.
- Відсутність спостереження та контролю за приготуванням може призвести до перегріву. Страва може зіпсуватися, а ємність пошкодитися або зруйнуватися.
- Пристроєм Navigenio можуть користуватися діти віком від 8 років; люди з обмеженими фізичними, сенсорними чи розумовими здібностями, а також без досвіду чи знань можуть використовувати пристрій лише тоді, коли перебувають під наглядом, або коли з ними було проведено інструктаж щодо безпечного використання, і вони усвідомлюють усі ризики, пов'язані з цим.



2. Конструкція і перше використання

2.1 Конструкція

Navigenio як мобільна поверхня для приготування їжі (вид зверху)

- | | |
|---|---------------------------------|
| 1 | Склокерамічна поверхня |
| 2 | Ручки |
| 3 | Розетка для електроживлення |
| 4 | Дисплей режиму роботи |
| 5 | Індикатор рівня (функція плити) |
| 6 | Ручка керування |
| 7 | Заводська табличка |

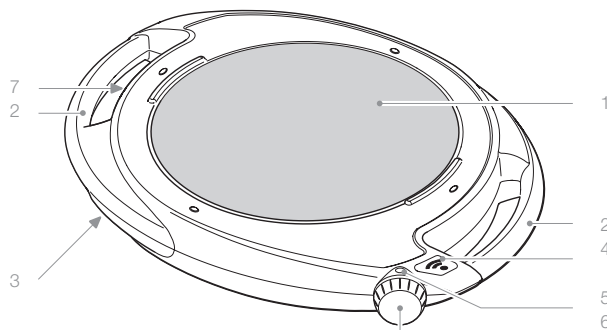

Navigenio як міні-духовка (вид зверху)

- | | |
|---|---|
| 8 | Індикатор рівня (функція накладення поверх ємності) |
| 9 | Відображення режиму роботи |

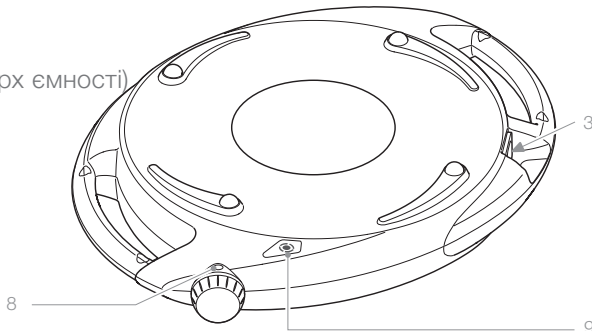

2.2 Перше використання



Перед першим використанням зніміть клейку плівку з логотипу AMC та ручки керування. Протріть Navigenio чистою вологою тканиною, а потім витріть її. Під'єднайте шнур живлення до Navigenio та підключіть його до джерела живлення.

2.2.1 Ручка керування та індикація режиму роботи у функції плити для приготування їжі

Ручка керування:

Функція мобільної плити має 1–6 рівнів на вибір для приготування у звичайному режимі та налаштування «А» для автоматичного готування.

Індикація режиму роботи:





Дисплей	Режим показу	Статус	Прояв
	Світиться червоним	Navigenio увімкнено	Ручне приготування на рівні 1-6 ➔ Navigenio миттєво нагрівається.
Жодного	Жодного	Navigenio встановлено на "А". Радіозв'язок між Audiotherm і Navigenio може бути встановлений.	Автоматичний режим "А" ➔ Navigenio не нагрівається.
	Блимає синім	Navigenio і Audiotherm з'єднані за допомогою радіозв'язку.	Автоматичний режим "А" ➔ Navigenio розігрівається, щойно починається процес приготування за допомогою Audiotherm. Виняток для запланованого приготування їжі: Процес готування розпочинеться після закінчення часу відкладен. пуску.
	Миготливий червоний	Відображення залишкового тепла	За умови, що Navigenio гарячий і підключений до джерела живлення.

2.2.2 Ручка керування та індикація режиму роботи у функції накладення поверх ємності

Ручка керування:

Функція накладення має низький рівень "–" і високий рівень "=" для вибору.

Індикація режиму роботи:

Display	Display mode	Status	Occurrence
	Почергове миготіння синім/ червоним	Navigenio увімкнено. Можна встановити радіозв'язок між Audiotherm і Navigenio.	Перейдіть на низький або високий рівень, щоб гратинувати та випікати з контролем часу. ➔ Navigenio нагрівається миттєво.
	Блимає синім	Встановлено радіозв'язок; Navigenio працює в режимі контролю часу.	Перейдіть на низький або високий рівень, щоб гратинувати та випікати з контролем часу. ➔ Navigenio продовжує нагрівання, вимикається після закінчення часу випікання, потім вмикається індикатор залишкового тепла.
	Світиться червоним	Navigenio працює в звичайному (ручному) режимі.	Для ручного гратинування та випікання. ➔ Navigenio миттєво нагрівається.
	Миготливий червоний	Відображення залишкового тепла	За умови, що Navigenio гарячий і підключений до джерела живлення.

Відображення залишкового тепла:

Якщо індикація залишкового тепла зникає, склокерамічне поле охолоне настільки, що більше немає ризику опіків.



Відображення залишкового тепла активне лише тоді, коли Navigenio підключено до джерела живлення.

Якщо після вимкнення приладу шнур живлення від'єднати від джерела живлення, є ризик отримати опіки.

3. Функціонал

3.1 Navigenio як мобільна плита для приготування їжі



Тільки відповідні ємності, як описано в розділі 1.1.1.

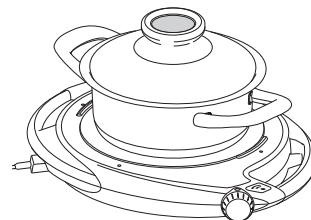

3.1.1 Приготування у звичайному режимі (ручне керування)

Із Visiotherm

Температура вимірюється та відображається на Visiotherm. Користувач сам контролює температуру й керує Navigenio.

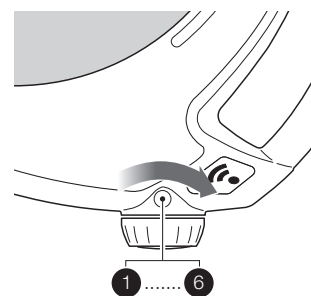

Із Visiotherm та Audiotherm

Виміряна температура та встановлений час приготування відображаються на Audiotherm; Audiotherm подає звуковий сигнал, щоб вказати, коли щось потрібно зробити. Користувач керує Navigenio.

3.1.2 Автоматичне приготування

Через радіозв'язок з Navigenio Audiotherm незалежно контролює весь процес приготування. Після перемикання Navigenio в положення «А» та налаштування Audiotherm робота Navigenio та Audiotherm перемикається.

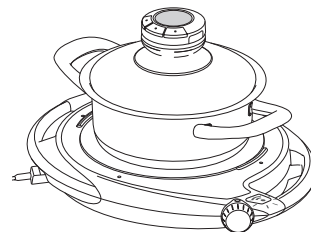

Також дотримуйтесь описів та порад у посібнику «Готуємо з АМС» та керівництва користувача Audiotherm.

Планове приготування їжі (відкладений запуск)

У автоматичному режимі Audiotherm можна встановити на рівень «А» за допомогою Navigenio, щоб процес нагріву Navigenio вмикався пізніше (відстрочка старту).

Також дотримуйтесь описів та порад у посібнику «Готуємо з АМС» та керівництва користувача Audiotherm.

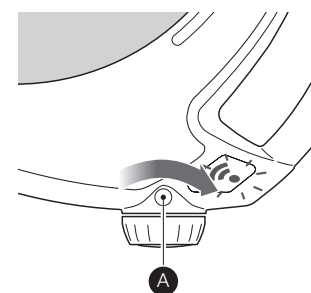

- Переконайтеся, що на Navigenio завжди є каструля або сковорода.
- Переконайтеся, що на Navigenio немає інших предметів (наприклад, рушників або паперу) або живих істот.
- Переконайтеся, що вибрані кришки завжди належним чином прикріплені або закриті.

3.2. Navigenio як міні-духовка (функція накладення поверх ємності)

Помістіть Navigenio у функції накладення на ємність так, щоб ручка керування та логотип були звернені до користувача.



Тільки відповідні ємності, як описано в розділі 1.1.2. Поставте ємність на термостійку поверхню.

3.2.1 Ручне гратинування і запікання

Користувач керує Navigenio.

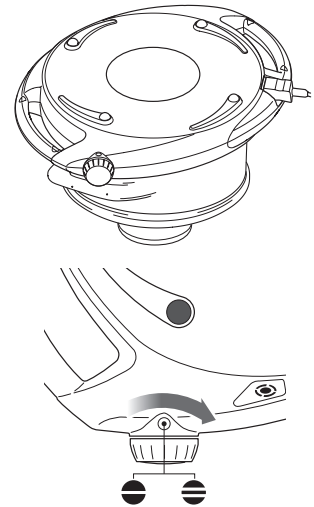

3.2.2 Гратинування та випікання з контрольованим часом

Користувач керує Navigenio. Audiotherm використовує радіозв'язок, щоб контролювати час увімкнення Navigenio.



Дотримуйтеся інформації про відповідний рівень Navigenio, який буде використовуватися для гратинування та випікання, у посібнику «Готуємо з АМС». Також можна використовувати конфорку на плиті в залежності від рецепту. Час від часу перевіряйте ступінь підрум'янювання їжі під час гратинування та запікання. Під час гратинування та випікання виділяється пара.

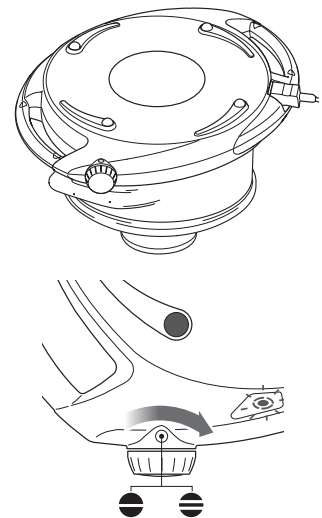

З додатковим використанням конфорки для варильної поверхні:

- Виберіть діаметр конфорки, щоб він відповідав каструлі.
- Увімкніть конфорку на високий рівень максимум на 3 хвилини. Ставте лише на низький рівень на тривалий період.
- Не використовуйте Navigenio над увімкненою газовою плитою.
- Не користуйтеся Navigenio на порожньому посуді.

Також дотримуйтеся описів та порад у посібнику «Готуємо з АМС» та керівництва користувача Audiotherm.

4. Що робити, коли ...

... ви чуєте звуковий сигнал Navigenio, а система нагріву Navigenio не вмикається або вимикається автоматично.

- Як у функції мобільної плити, так і у функції накладення поверх ємності, запобіжна система вимикає нагрів Navigenio, якщо вона використовується неналежним чином протягом тривалого періоду.
- ➔ Встановіть ручку керування на «0» і дайте Navigenio охолонути.
- ➔ У цьому випадку Navigenio завжди потрібно перемикати в положення «0». Navigenio можна знову експлуатувати лише тоді, коли він достатньо охолоне.

Для безпеки користувача та приладу Navigenio розроблено таким чином, що його не можна використовувати, якщо він знаходиться в небезпечному положенні або перегрівся.

Функція мобільної плити для приготування їжі:

- Navigenio вже увімкнено на рівні 1–6, перш ніж кабель живлення буде підключено до розетки.
- ➔ Встановіть ручку керування в положення «0» і поверніть на потрібний рівень (1–6) перед приготуванням.
- Navigenio увімкнено та встановлено на «А»; Процес приготування не розпочався протягом 1 хвилини з увімкненим Audiotherm.
- ➔ Встановіть ручку керування в положення «0» і знову поверніть в положення «А», щоб почати бажаний процес приготування за допомогою Audiotherm.
- Navigenio увімкнено та встановлено на «А»; процес готування розпочався, але був перерваний зовнішнім впливом.
- ➔ Встановіть ручку керування в положення «0» і знову поверніть в положення «А», потім перезапустіть потрібний процес приготування за допомогою Audiotherm.
- Navigenio увімкнено, плита знімається з робочої поверхні або перевертається на тривалий період часу.
- ➔ Поставте Navigenio на стійку і рівну поверхню, встановіть ручку керування в положення «0» і знову поверніть на потрібний рівень (1–6) або «А».

Функція накладення поверх ємності:

- Navigenio вже увімкнено та поставлено на ємність.
- ➔ Правильно встановіть Navigenio на верхню частину горщика, поверніть ручку керування в положення «0» і встановіть на потрібний рівень: низький “–” або високий “=”.
- Navigenio вмикається, знімається з ємності і перевертається на більш тривалий період часу.
- ➔ Знову правильно помістіть Navigenio на верхню частину ємності, встановіть ручку керування в положення «0» і поверніть на потрібний рівень: низький “–” або високий “=”.



Navigenio припиняє звукові сигнали лише тоді, коли користувач активує ручку керування. Якщо звуковий сигнал не припиняється, від'єднайте шнур живлення від розетки та зверніться до сервісного центру AMC.

5. Navigenio і мобільний додаток

Navigenio оснащений модулем Wi-Fi, який забезпечує віддалений доступ до мобільного додатку.

6. Догляд та обслуговування

- Перед очищенням від'єднайте кабель живлення від розетки.
- Дайте приладу охолонути, перш ніж його почистити та прибрати на зберігання.
- Ніколи не занурюйте прилад у воду та не кладіть його в посудомийну машину.
- Ніколи не використовуйте будь-які агресивні засоби для чищення чи мийні засоби.
- Ніколи не використовуйте грубу очищувальну сторону губок або металеву губку для миття посуду.
- Очищайте Navigenio після кожного використання.
- Склокераміку можна пошкодити цукром, пластиком або алюмінієм (алюмінієва фольга). Якщо ці речовини потрапили на гарячу склокерамічну поверхню, негайно вимкніть Navigenio та ретельно видаліть залишки за допомогою скребка для склокераміки. Також видаліть всі пригорілі залишки їжі (одягніть рукавички).
- Використовуйте чисту вологу тканину та звичайний побутовий миючий засіб, щоб очистити легкі забруднення, а потім витріть ганчіркою.
- Сильні забруднення можна видалити за допомогою м'якого засобу для склокераміки та нержавіючої сталі.

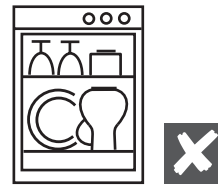

7. Утилізація



Упаковка та Navigenio не вважаються побутовими відходами: матеріали підлягають переробці. У разі потреби здійсніть утилізацію екологічно безпечним способом та згідно з місцевими правилами (віднесіть у пункт збору для переробки електричних та електронних відходів).

8. Технічні дані

Тип C0020
Напруга: 220–240 В
Частота: 50/60 Гц
Потужність: 1800 Вт
Діаметр нагрівального кола 180 мм
WLAN: 802.11 b/g/n, 2,4 Гц, Port 443 + 8883
Bluetooth 4.2



9. Служба підтримки клієнтів АМС

Якщо у вас є питання або пропозиції, будь ласка, зверніться до сервісу обслуговування АМС.

Сервісне обслуговування

SMART COOKING CLUB

Київ, Україна
+38 050 357 33 06
+38 096 044 22 55
smartcookingclub@ukr.net